

Allegati alla Bozza di Convenzione

Allegato 8 Distribuzione dei benefici



Allegato: Distribuzione dei benefici

Corrispettivo derivante dalla valorizzazione del diritto di superficie sulle coperture del Concedente

Al Concedente spetterà un canone di affitto del diritto di superficie, per le coperture di sua competenza messe a disposizione del Concessionario, affinché quest'ultimo le possa utilizzare per la realizzazione di nuovi impianti fotovoltaici.

L'affitto del diritto di superficie verrà remunerato dal Concessionario mediante la corresponsione di un canone annuo in misura pari a **10.000 €/MWp** installato, versato al Concedente, per tutta la durata del Contratto di concessione come previsto nel Piano Economico Finanziario.

Corrispettivi derivanti dalla valorizzazione dell'energia conferita nella disponibilità della CER

Al concessionario spetterà il **100%** (cento per cento) dei benefici economici spettanti ai produttori sulla base del Regolamento della CER, generati dagli impianti di produzione FER realizzati con oneri interamente a proprio carico e valorizzati nell'ambito della CER.

Se il Concedente parteciperà al finanziamento di uno o più impianti di produzione FER, con fondi propri o altri finanziamenti pubblici a fondo perduto, i benefici economici generati da tali impianti saranno suddivisi proporzionalmente alla percentuale di investimento sostenuto da ciascuna delle Parti.

In applicazione a quanto sopra le ripartizioni dei benefici per gli impianti rientranti all'interno del perimetro della Concessione saranno i seguenti:

N.	Denominazione dell'impianto	Potenza kWp	% Concessionario	% Concedente
1	RICOVERO AUTOMEZZI LA MOTINA	21,6	100%	0%
2	UFFICI INNOVATION BUILDING U2	21,6	100%	0%
3	COMPLESSO VIA CASENTINESE CAPANNONE EDILIZIA	40,8	100%	0%
4	COMPLESSO VIA CASENTINESE AUTORIMESSA B TETTOIA	38,4	100%	0%
5	COMPLESSO VIA CASENTINESE CAPANNONE A OFF. E UFF.	46	100%	0%
6	COMPLESSO VIA CASENTINESE CAPANNONE C VIABILITA'	20	100%	0%
7	COMPLESSO VIA CASENTINESE EDIFICIO E POLIZIA PROV.	4	100%	0%
8	CARABINIERI AREZZO CASERMA ED EX CIRCOSCRIZIONE	20,8	100%	0%
9	ISTITUTO SPERIMENTALE VITICOLTURA	17,2	100%	0%
10	VIGILI DEL FUOCO - UFFICI	36,8	100%	0%
11	VIGILI DEL FUOCO - AUTORIMESSA	50	100%	0%
12	MARGARITONE IPSIA - SEDE (ANCHE EX ELEMENTARI)	90	100%	0%
13	G. GALILEI - ITIS PALESTRA	60,8	100%	0%
14	G. GALILEI - ITIS SEDE	192	100%	0%
15	FRANCESCO REDI - LICEO SCIENTIFICO	146,8	100%	0%

16	BUONARROTI FOSSOMBRONI CENTRO SCOLASTICO	160,4	100%	0%
17	CENTRO SCOLASTICO AREZZO - PALESTRA	147,2	100%	0%
18	ISTITUTO PETRARCA - PALESTRA EX SBA	185,6	100%	0%
19	FRANCESCO REDI - PALESTRA EX INADEL	41,6	100%	0%
20	RICOVERO AUTOMEZZI SR 258 MARECCHIA km 26+980	8	100%	0%
21	RICOVERO AUTOMEZZI SVOLTA DEL PODERE	14,4	100%	0%
22	E. FERMI - ITIS PALESTRA	30,4	100%	0%
23	E. FERMI - ITIS AMPLIAMENTO	43,2	100%	0%
24	E. FERMI - ITIS OFFICINA	23,2	100%	0%
25	CARABINIERI CASTELFRANCO CASERMA	7,2	100%	0%
26	RICOVERO AUTOMEZZI LA NAVE	38,8	100%	0%
27	RICOVERO AUTOMEZZI LA NAVE TETTOIA	12	100%	0%
28	ISTITUTO CASTIGLIONE - LICEO SEDE	10,8	100%	0%
29	ISTITUTO CASTIGLIONE - PALESTRA	19,2	100%	0%
30	RICOVERO AUTOMEZZI CORSALONE	40,4	100%	0%
31	RICOVERO AUTOMEZZI IL TORRINO	9,6	100%	0%
32	ITA A. VEGNI - SEDE (AGRARIO E ALBERGHIERO)	15,2	100%	0%
33	ITA A. VEGNI - AULA MAGNA LABORATORI	17,6	100%	0%
34	IIS SIGNORELLI PALESTRA EX MATTATOIO	39,2	100%	0%
35	ITA A. VEGNI - MENSA	43,2	100%	0%
36	ITA A. VEGNI - PALESTRA	22	100%	0%
37	ITA A. VEGNI - LOCALE TECNICO	7,2	100%	0%
38	RICOVERO AUTOMEZZI CAMUCIA	12,8	100%	0%
39	ISTITUTO MARCELLI - PALESTRA	112,8	100%	0%
40	RICOVERO AUTOMEZZI LATERINA	33,2	100%	0%
41	RICOVERO AUTOMEZZI CERRETO	14,4	100%	0%
42	CASELLO IDRAULICO FRASSINETO EX	11,2	100%	0%
43	ISTITUTO VARCHI - SCIENTIFICO - CLASSICO	83,2	100%	0%
44	E. FERMI - IPSCT VASARI SEDE	19,6	100%	0%
45	RICOVERO AUTOMEZZI POPPI	56	100%	0%
46	ISTITUTO VALDARNO ITT G. FERRARIS	88	100%	0%
47	POLO SCOLASTICO LICEI SGV	128,8	100%	0%
48	ISTITUTO VALDARNO ITE F. SEVERI	59,6	100%	0%
49	ISTITUTO VALDARNO POLO SCOLASTICO - PALESTRA	48	100%	0%
50	ISTITUTO GIOVAGNOLI PALESTRA EX AREA BUITONI	15,6	100%	0%
51	LICEO CITTA DI PIERO - SEDE	24,8	100%	0%
52	LICEO CITTA' DI PIERO - SUCCURSALE	44,8	100%	0%
53	COMPLESSO CASA DEL RE FABBRICATO A	4	100%	0%
54	COMPLESSO CASA DEL RE FABBRICATO C	4	100%	0%
55	RICOVERO AUTOMEZZI POGGILUPI	34,4	100%	0%

Ai fini dell'applicazione delle percentuali di cui alla tabella precedente le Parti terranno esclusivamente conto dei conteggi effettuati dalla CER nel rispetto del Regolamento dalla stessa adottato.

Corrispettivi derivanti dall'autoconsumo fisico dell'energia prodotta

Al Concessionario spetterà un corrispettivo commisurato al valore dell'energia prodotta dagli impianti di produzione FER, realizzati con oneri interamente a proprio carico, auto consumata fisicamente in sito dalle utenze del Concedente e non immessa in rete. Il Concedente corrisponderà al Concessionario il valore dell'energia prodotta dall'impianto ad un **prezzo fisso agevolato**.

La quota di energia auto consumata fisicamente dall'edificio su cui saranno installati gli impianti sarà calcolata come la differenza fra l'energia prodotta dall'impianto, misurata dal relativo contatore M1, e l'energia immessa in rete dall'edificio, misurata dal contatore M2, come da schema seguente:

$$E_{ac} = E_{M1,impianto} - E_{M2,rete}$$

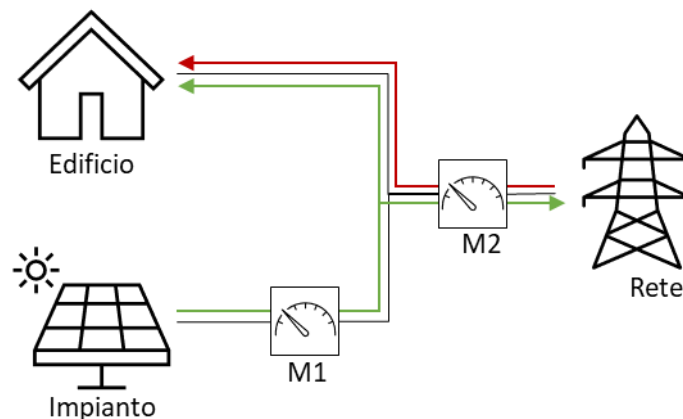

Tale quota di energia sarà valorizzata economicamente attraverso un valore di riferimento fisso, pari a **0,1870 €/kWh** che, al costo odierno dell'energia, consente un risparmio di oltre il 50% per ogni kWh auto consumato e non prelevato dalla rete.

In caso di co-finanziamento degli impianti da parte del Concedente, il corrispettivo sarà dovuto per la sola quota di energia corrispondente alla percentuale di investimento sostenuta dal Concessionario.

Corrispettivi da erogazione del servizio di gestione della CER

Al Concessionario spetteranno i corrispettivi derivanti dall'erogazione del servizio di gestione della CER, secondo quanto previsto dal contratto di servizio allegato alla Convenzione.

Fermo restando quanto dettagliatamente specificato nel contratto di servizio di cui sopra, al Concessionario spetterà un corrispettivo per la gestione pari al **10%** (dieci per cento) del valore economico dei benefici economici effettivamente incassati dalla CER, attuando, mediante tale meccanismo di remunerazione, un trasferimento del rischio di ottenimento dei benefici in capo al Concessionario stesso.

Il documento è stato firmato da: Bonino Stefano, MARIO LELLI

Tale firma è stata verificata con esito positivo al momento dell'elaborazione del documento in data 12-08-2022

Il documento informatico, da cui la copia è tratta, è stato predisposto e conservato presso l'Amministrazione scrivente in conformità delle regole tecniche di cui all'art. 71 del d.lgs. 82/2005 (art. 3bis d.lgs.82/2005).